

## SBK WASSERVERTEILER 4000 1 1/4"

### Technische Daten und Maße:

Reg.-Nr.: DIN-DVGW U 094  
 erreicht: 1,27 l/s bei DP: 0,1 bar  
 Prüfdruck: 16 bar

Dichtungen und Faltenbalg aus EPDM  
 Mit Distanzstück auf verschiedene  
 Rohrabstände anpassbar.

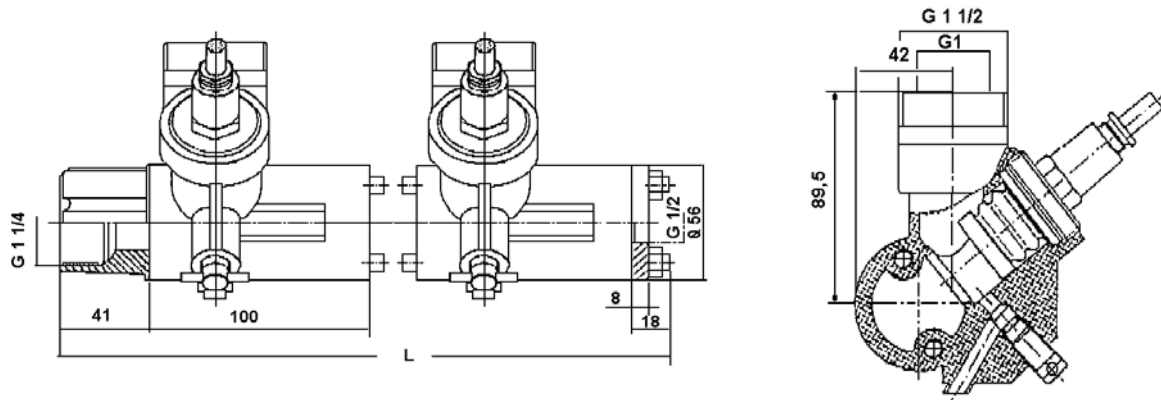

Anzahl der Abgänge	2	3	4	5	6	7	8	9	10	11
Gesamtlänge (mm) L	270	370	470	570	670	770	870	970	1070	1170

Anschluss G 1 1/4" im Zulauf und G 1" im Ablauf, Handrad jeweils geöffnet  
 Armatur aufgebaut als 2-fach-Block, gemessen vom Zulauf zum 2. Verteiler

